

705

NR KAT.

WSTAWKA MONTAŻOWA KOMPENSACYJNA WM2



ZASTOSOWANIE

Przeznaczona do regulacji długości rurociągu, przy montażu i demontażu armatury oraz zabezpieczania przy występowaniu naprężeń wzdłużnych. Instalacje wodociągowe, kanalizacyjne oraz pozostałe płyny obojętne chemicznie.

CECHY KONSTRUKCYJNE

- zakres średnic DN250-2000
- zakres regulacji:
 - standard ± 25 mm
 - opcjonalnie ± 50 mm
- zabezpieczenie antykorozyjne:
 - powłoka epoksydowa
 - opcjonalnie: ocynk ogniowy
- uszczelka gumowa EPDM do wody pitnej lub NBR do ścieków
- pręty gwintowane - ocynk, opcjonalnie: ocynk ogniowy, stal nierdzewna, stal kwasoodporna
- możliwość zaprojektowania i wykonania wstawki wg indywidualnych potrzeb klienta: niestandardowe długości zabudowy, wykonanie z różnego rodzaju materiałów np. stal nierdzewna
- rozwiązanie dwukołnierzowe z obręczą uszczelniającą skręcaną niezależnymi prętami gwintowanymi

DANE TECHNICZNE / NORMY

- materiał wg PN-EN 10020
- uszczelnienie:
 - NBR: PN-EN 681-1
 - EPDM: WRAS, BS 6920-2, ACS
- owiert kołnierza wg PN-EN 1092
- ciśnienie nominalne:
 - PN10: DN250-2000
 - PN16: DN250-1200
- zakres temperatur:
 - EPDM: -10°C / $+60^{\circ}\text{C}$
 - NBR: -20°C / $+80^{\circ}\text{C}$

Lp.	Nazwa	Materiał	Norma
1	Pręt gwintowany I	S235JR / Zn5 / A2 / A4	DIN 975
2	Nakrętka I	S235JR / Zn5 / A2 / A4	PN-EN ISO 4032
3	Podkładka I	S235JR / Zn5 / A2 / A4	PN-EN ISO 7089
4	Kołnierz przyłączeniowy I	S235JR / 0H18N9 / 0H17N12M2	PN-EN 1092
5	Tuleja I	S235JR / 0H18N9 / 0H17N12M2	PN-EN 10020
6	Uszczelka	EPDM / NBR	PN-EN 681
7	Obręcz dociskowa	S235JR / 0H18N9 / 0H17N12M2	PN-EN 10020
8	Tuleja II	S235JR / 0H18N9 / 0H17N12M2	PN-EN 10020
9	Kołnierz przyłączeniowy II	S235JR / 0H18N9 / 0H17N12M2	PN-EN 1092
10	Nakrętka II	S235JR / Zn5 / A2 / A4	PN-EN ISO 4032
11	Podkładka II	S235JR / Zn5 / A2 / A4	PN-EN ISO 7089
12	Pręt gwintowany II	S235JR / Zn5 / A2 / A4	DIN 975

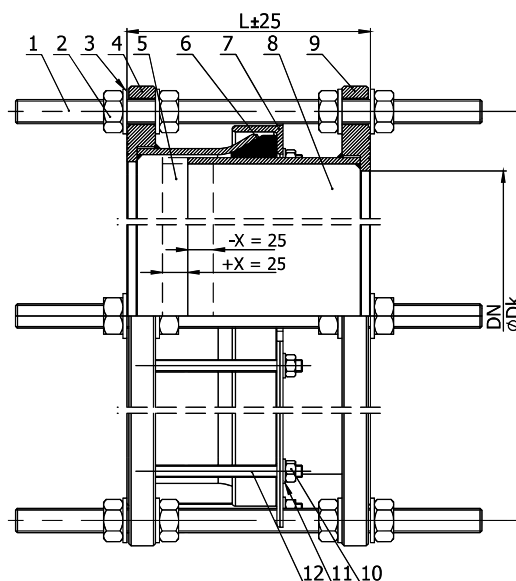

DN	Długość* L [mm]	Średnica zewnętrzna kołnierza ØC [mm]		Średnica podziałowa otworów ØDk [mm]		Ilość otworów w kołnierzu n × Ød [mm]		Pręt gwintowany		Ilość prętów gwintowanych		≈ Waga [kg]	
		PN10 / PN16	PN10	PN16	PN10	PN16	PN10	PN16	PN10	PN16	PN10	PN16	PN10
250	240	395	405	350	355	12x22	12x26	M 20	M 24	4		49	60
300	240	445	460	400	410	12x22	12x26	M 20	M 24	4		53	67
350	240	505	520	460	470	16x22	16x26	M 20	M 24	4		60	80
400	240	565	580	515	525	16x26	16x30	M 24	M 27	4		82	115
450	260	615	640	565	585	20x26	20x30	M 24	M 27	4		92	122
500	270	670	715	620	650	20x26	20x33	M 24	M 30	4		107	145
600	270	780	840	725	770	20x30	20x36	M 27	M 33	4		135	195
700	270	895	910	840	840	24x30	24x36	M 27	M 33	4		160	240
800	300	1015	1025	950	950	24x33	24x39	M 30	M 36	4		230	300
900	300	1115	1125	1050	1050	28x33	28x39	M 30	M 36	7		260	330
1000	300	1230	1255	1160	1170	28x36	28x42	M 33	M 39	7		315	470
1200	320	1455	1485	1380	1390	32x39	32x48	M 36	M 45	8		455	680

* dla zakresu ± 25 mm

UWAGA: Wstawki powyżej DN1200 dostępne na zapytanie.